

Lättviktsplatta för asfalt

Premium vibropadda en stjärna för asfalt och jord packning har en slitstark bottenplatta av gjutjärn med hög styrka och slagtålighet och erbjuder hög hastighet kombinerat med utmärkt manöverförmåga. PC60 har en unikt utformad bottenplatta med koniska kanter som bildar en perfekt kontakt yta för att inte lämna märken i asfaltsytan.

Hela kontaktytan bevattnas med 100-procentigt jämn fördelning. Vattenförbrukningen kan enkelt optimeras med hjälp av en ventil som styr vattenflödet. Vattentanken är även löstagbar. Designad för packning av granulerade och blandade material i trånga utrymmen såsom parkeringsplatser, vägar och broar bredvid strukturer, trottoarkanter.

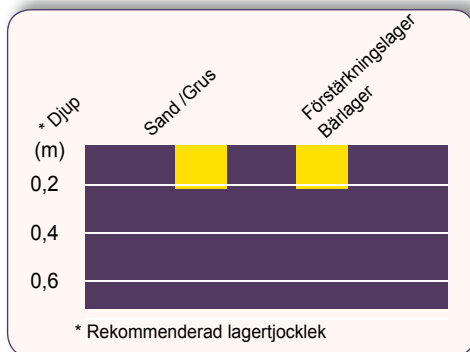

Stabil och en ytterst kompakt design, utformad tillsammans med Europas största maskinuthyrningsbolag

Egenskaper och fördelar

- Kompakt design, lättarbetad.
- Gummigjutet avvibrerat handtag.
- Standard paket inkluderar Honda GX120 vattentank & transport-hjul.
- Slitstark och kraftig konstruktion.
- Excentermassa avvägd för maskinvikten ger hastighet och prestanda.
- Utmärkt lutningsförmåga.
- Ekonomisk och lågadriftskostnader.
- PC 60 är utrustad med avvibrerat handtag PACLITE.
- Inkluderar vattensats och transporthjul.
- Nytt avvibrerat handtag modell 2017.
- Gasreglage monterat på manöverhandtaget.

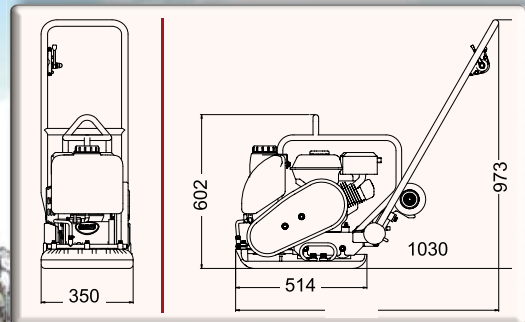
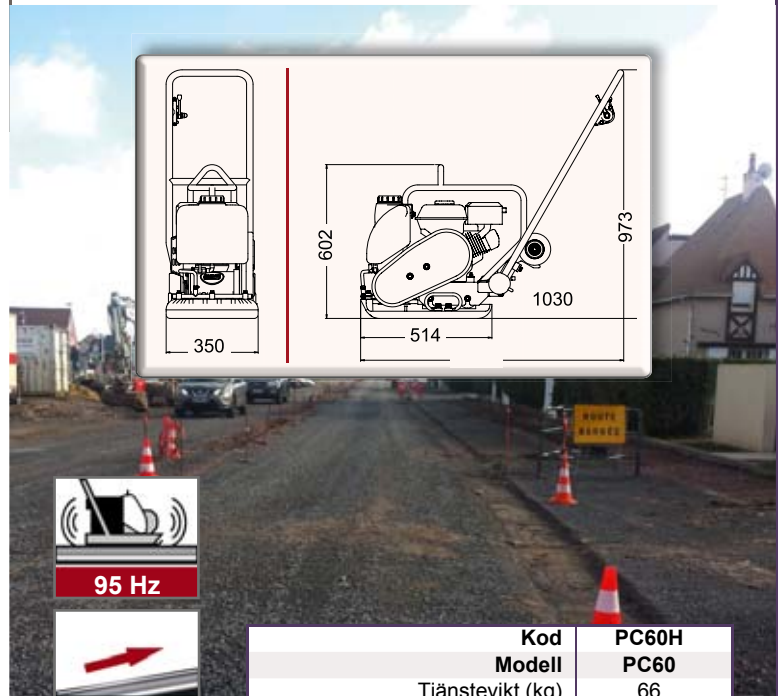

95 Hz



20°



11 kN



20 m/mn

| Kod | PC60H |
|---------------------------------------|-------------|
| Modell | PC60 |
| Tjänstevikt (kg) | 66 |
| Centrifugalkraft (kN) | 11 |
| Bottenplattans bredd (mm) | 350 |
| Märke Motor | Honda GX120 |
| Hk effekt (kW) | 3,5 (2,6) |
| Vattentankskapacitet (L) | 8 |
| Hastighet (m / min) | 20 |
| Amplitud (mm) | 0,9 |
| Frekvens (Hz) | 95 |
| Ljudnivå dB (A) | 88 |
| Vibrationsnivå* (m / s ²) | 3,9 |

*Minimum vibrationsnivåer i enlighet med EN500-4



Nya avvibrerade handtag



TILLBEHÖR GUMMIMATTA

Kod | PPV-PAD60