



BETONGFRÄSARE SPM

SPM-ytfräs

PACLITE betongfräsare och verktyg är välkända sedan många år men sålts av våra kunder under andra varumärken. Designen kombinerar hållfast tillverkning med extra kraftig prestanda.

Denna teknik är avsedd för ett djupare avlägsnande av material. Den är idealisk för fullständiga golvreningar i produktionshallar, fabriker, ekonomibyggnader, parkeringsplatser och många andra större nyttobyggnader både över och under marknivå.



SPMH

POWERED BY
HONDA
norm SAE J1349



SPME

Elektriskt betongfräs version 230V SPME

Egenskaper och fördelar

- Etsning, rengöring, färgborttagning på alla ytor.
- Kan användas för att avlägsna lim, gummi och svårare beläggningar samt att fräsa betong.
- Idealisk för borttagning av vägmarkering.
- Planing av ojämna betonggolv.
- Kompakt och lättmanövrerad.
- Djup och precis fräsning av betong, harts, asfalt.

Kod Modell	SPM1 SPMH	SPM230 SPME
Dimensioner L x B x H (mm)	900 x 410 x 1110	900 x 410 x 1110
Arbetsbredd (mm)	203	203
Vikt (kg)	66	66
Arbetsdjup (mm)	3	3
Arbetskapacitet (m ² /h)	30-46	30-46
Motor typ	Honda GX160	Elektrisk
Max. uteffekt Hk (kW)	5,5 (4,1)	230V-16 A
Max. motorvarv (rpm)	4000	4000

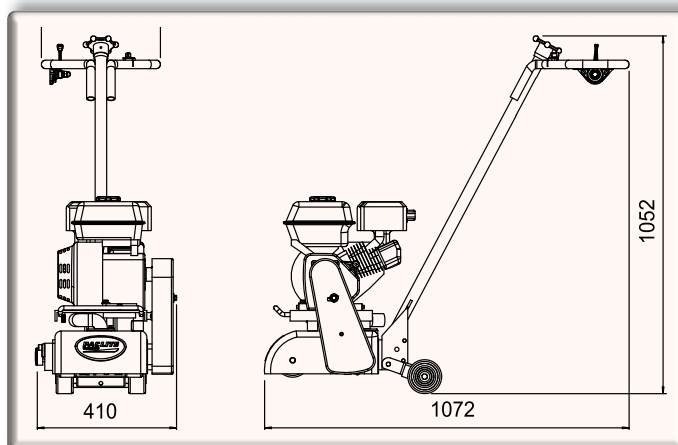

Kod	Modell
SPM1-070400-6	6 - punkts TC skärare (total 76 behövs 8 mm hög tungsten) full sats
SPM-FNW12 TC	TC shims till skär (totalt 88 stycken behövs)



Manöveruttag



Uttag för dammsugare